

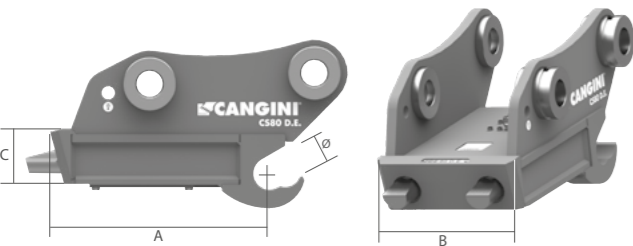

NB: AU MOMENT DE LA COMMANDE, VEUILLEZ INDIQUER LA TENSION DE L'INSTALLATION ÉLECTRIQUE (12-24 V)

L'ATTACHE RAPIDE CS SCHNAPPMATIC D.E. AVEC SYSTÈME À **DOUBLE EFFET**, GÈRE LES OPÉRATIONS D'ACCROCHAGE ET DE DÉCROCHAGE DIRECTEMENT DEPUIS LA CABINE EN QUELQUES SECONDES. ELLE EST DOTÉE DE DIVERS SYSTÈMES DE SÉCURITÉ **COMME L'INDICATEUR VISUEL POUR LE CONTRÔLE DE L'ACCROCHAGE, LA VANNE DE BLOCAGE DE SÉRIE ET LA FOURCHE À DOUBLE ENCOCHE**. LA FOURCHE EN HARDOX 400 REND L'ATTACHE APTE À DE FORTES CHARGES DE TRAVAIL ET EN GARANTIE LA LONGÉVITÉ. LE NOUVEAU MODÈLE RÉVERSIBLE DE 12 À 19 TONNES, LE CS100 SCHNAPPMATIC D.E., EST CARACTÉRISÉ PAR DES AXES DE FORME CONIQUE GARANTISSANT LE PARFAIT BALANCEMENT DES FORCES.

HYDRAULIQUE DOUBLE EFFET



TONS	0,6 - 2,5	2,5 - 6,0	5,0 - 12,0	
MOD.	CS10 D.E.	CS30 D.E.	CS80 D.E.	
A MM	250	316	436	
B MM	180	200	290	
C MM	72	78	105	
Ø MM	40	50	60	
Kg	SANS COUPLEUR	16	25	61
MAX	BAR	200	200	200

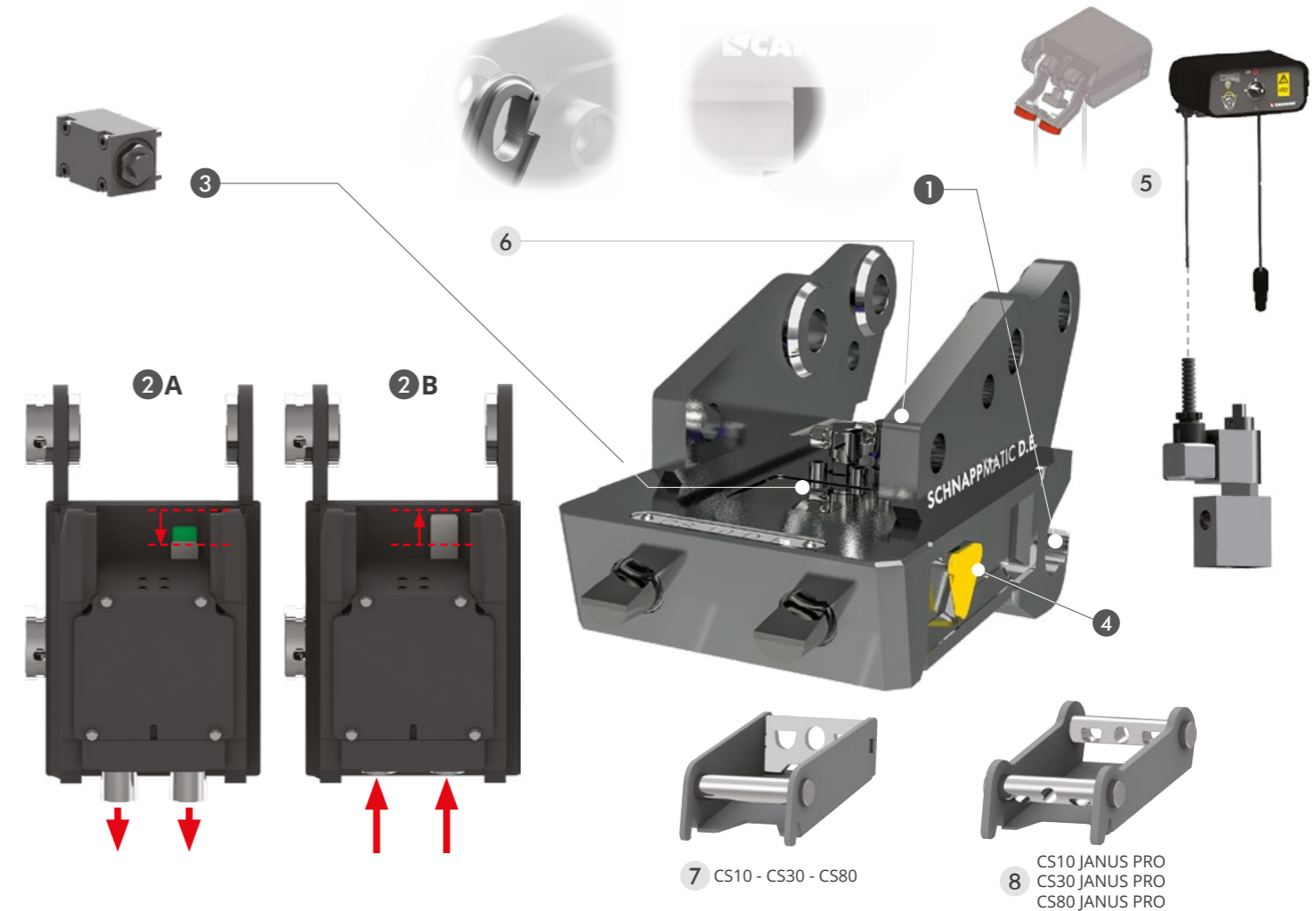

CHARACTERISTIQUES TECHNIQUES STANDARD

1 FOURCHE D'ACCROCHAGE À DOUBLE ENCOCHE

LE NOUVEAU PROFIL À DOUBLE SIÈGE DE LA FOURCHE REPRÉSENTE UN OBSTACLE ULTÉRIEUR À LA CHUTE ACCIDENTELLE DE L'OUTIL.

2 INDICATEUR VISUEL DE L'ÉTAT D'ACCROCHAGE

GRÂCE À L'INDICATEUR VISUEL PLACÉ SUR L'ATTACHE, L'AFFICHAGE DE L'ÉTAT D'ACCROCHAGE EST SIMPLE ET IMMEDIAT.
A AXES ACCROCHÉS **B** AXES DÉCROCHÉS

3 VANNE DE BLOCAGE

MAINTIEN L'ATTACHE RAPIDE EN POSITION MÊME EN CAS DE PERTE DE PRESSION DANS LA LIGNE HYDRAULIQUE.

4 INDICATEUR DE VERROUILLAGE LATÉRAL "SAFE CHECK"

L'INDICATEUR LATÉRAL "SAFE CHECK" PERMET UN CONTRÔLE TOTAL DU ATTACHE RAPIDE SUR L'ADAPTATEUR. IL VOUS PERMET DE VÉRIFIER QUE LE ATTACHES RAPIDE EST DANS LA POSITION OPTIMALE POUR PERMETTRE UNE FIXATION CORRECTE UNE FOIS LES GOUPILLES RETIRÉES.

EN OPTION

5 KIT D'INSTALLATION HYDRAULIQUE

AVEC L'ATTACHE RAPIDE HYDRAULIQUE, IL EST POSSIBLE DE FOURNIR LE KIT D'INSTALLATION À LA MACHINE, CONTENANT UNE ÉLECTROVANNE ET UN SÉLECTEUR ÉLECTRIQUE ÉQUIPÉ D'AIMANTS POUR ÊTRE FACILEMENT INSTALLÉ À L'INTÉRIEUR DE LA ZONE DE CONDUITE.

6 CROCHET DE LEVAGE

SUR DEMANDE, UN CROCHET DE CHARGEMENT SERA INSTALLÉ, ACCOMPAGNÉ D'UNE APPROBATION SUR LA DÉCLARATION DE CONFORMITÉ DE NOTRE PRODUIT.

***NB LA CAPACITÉ DE LEVAGE DU CROCHET EST AJUSTÉE EN FONCTION DU SUPPORT SUR LEQUEL LE CROCHET EST APPLIQUÉ. CETTE CAPACITÉ EST INDIQUÉE DANS LE MANUEL D'UTILISATION DU PRODUIT.**

7 ADAPTEUR CS

L'ADAPTEUR, COMBINÉ À N'IMPORTE QUEL ÉQUIPEMENT, PERMET SON ACCROCHAGE À L'ATTACHE RAPIDE CS SCHNAPPMATIC D.E.

8 ADAPTEUR JANUS PRO

L'ADAPTEUR JANUS PRO REND L'ÉQUIPEMENT RÉVERSIBLE.