



NB: AU MOMENT DE LA COMMANDE, VEUILLEZ INDICER LA TENSION DE L'INSTALLATION ÉLECTRIQUE (12-24 V)

L'ATTACHE RAPIDE RÉVERSIBLE M'LOCK EST DOTÉE DES SYSTÈMES LES PLUS AVANCÉS EN MATIÈRE DE SÉCURITÉ : LE DISPOSITIF DE SÉCURITÉ ANTÉRIEUR QUI S'ACTIONNE AU MOMENT DE LA SORTIE DES AXES ; LA FOURCHE D'ACCROCHAGE À DOUBLE ENCOCHE ET ENFIN L'INDICATEUR VISUEL QUI MONTRÉ À L'OPÉRATEUR DANS LA CABINE LE STATUT D'ACCROCHAGE. LES FLANCS SONT ENTIÈREMENT EN HB400. LA VERSION MÉCANIQUE, GRÂCE À UN SYSTÈME SEMI-AUTOMATIQUE, REQUIERT L'INTERVENTION DE L'OPÉRATEUR SEULEMENT POUR LA PHASE DE DÉCROCHAGE, L'ACCROCHAGE SE FAISANT AUTOMATIQUÉMENT. LA VERSION HYDRAULIQUE, AVEC LE SYSTÈME À **DOUBLE EFFET**, GÈRE LES OPÉRATIONS D'ACCROCHAGE ET DÉCROCHAGE DIRECTEMENT DEPUIS LA CABINE EN QUELQUES SECONDES.

MÉCANIQUE

TONS		1,5 - 2,5	2,5 - 4,0	4,0 - 7,5	7,5 - 10,0
MOD.		M'LOCK 30 S.A.	M'LOCK 30 S.A.	M'LOCK 100 S.A.	M'LOCK 100 S.A.
A	MM	180	180	292	292
B	MM	180	180	228	228
C	MM	124	124	157	157
Ø	MM	35	35	50	50
Kg		19	19	45	45

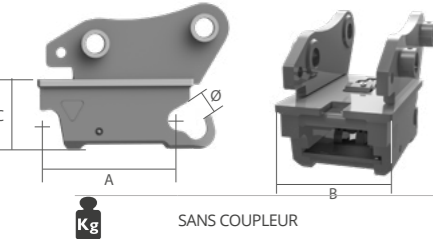

HYDRAULIQUE DOUBLE EFFET

TONS		1,5 - 2,5	2,5 - 4,0	4,0 - 7,5	7,5 - 10,0	10,0 - 18,0
MOD.		M'LOCK 30 D.E.	M'LOCK 30 D.E.	M'LOCK 100 D.E.	M'LOCK 100 D.E.	M'LOCK 180 D.E.
A	MM	180	180	292	292	376
B	MM	180	180	228	228	306
C	MM	124	124	157	157	177
Ø	MM	35	35	50	50	65
Kg		20	20	46	46	85
MAX	BAR	200	200	200	200	200

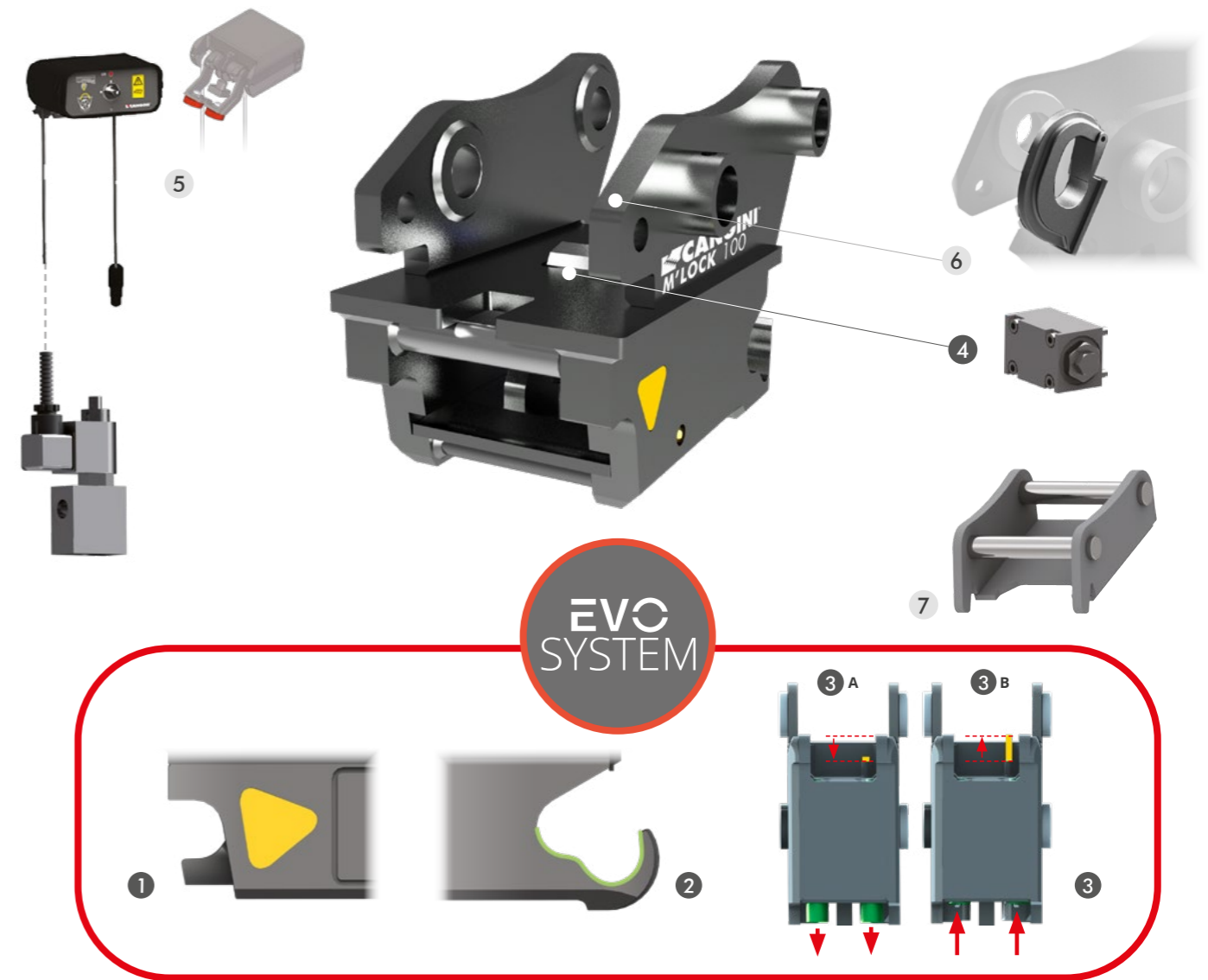
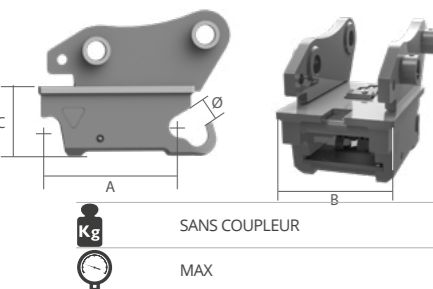

CHARACTERISTIQUES TECHNIQUES STANDARD

- INDICATEUR DE VERROUILLAGE LATÉRAL "SAFE CHECK"**
L'INDICATEUR LATÉRAL "SAFE CHECK" PERMET UN CONTRÔLE TOTAL DU ATTACHE RAPIDE SUR L'ADAPTATEUR. IL VOUS PERMET DE VÉRIFIER QUE LE ATTACHES RAPIDE EST DANS LA POSITION OPTIMALE POUR PERMETTRE UNE FIXATION CORRECTE UNE FOIS LES GOUPILLES RETIRÉES.
- FOURCHE D'ACCROCHAGE À DOUBLE ENCOCHE**
LE NOUVEAU PROFIL À DOUBLE SIÈGE DE LA FOURCHE REPRÉSENTE UN OBSTACLE ULTÉRIEUR À LA CHUTE ACCIDENTELLE DE L'OUTIL.
- INDICATEUR VISUEL DE L'ÉTAT D'ACCROCHAGE**
GRÂCE À L'INDICATEUR VISUEL PLACÉ SUR L'ATTACHE, L'AFFICHAGE DE L'ÉTAT D'ACCROCHAGE EST SIMPLE ET IMMÉDIAT.
A AXES ACCROCHÉS **B** AXES DÉCROCHÉS
- VANNE DE BLOCAGE**
MAINTIEN L'ATTACHE RAPIDE EN POSITION MÊME EN CAS DE PERTE DE PRESSION DANS LA LIGNE HYDRAULIQUE.

EN OPTION

- KIT D'INSTALLATION HYDRAULIQUE**
AVEC L'ATTACHE RAPIDE HYDRAULIQUE, IL EST POSSIBLE DE FOURNIR LE KIT D'INSTALLATION À LA MACHINE, CONTENANT UNE ÉLECTROVANNE ET UN SÉLECTEUR ÉLECTRIQUE ÉQUIPÉ D'AIMANTS POUR ÊTRE FACILEMENT INSTALLÉ À L'INTÉRIEUR DE LA ZONE DE CONDUITE.
- CROCHET DE LEVAGE**
SUR DEMANDE, UN CROCHET DE CHARGEMENT SERA INSTALLÉ, ACCOMPAGNÉ D'UNE APPROBATION SUR LA DÉCLARATION DE CONFORMITÉ DE NOTRE PRODUIT.
***NB LA CAPACITÉ DE LEVAGE DU CROCHET EST AJUSTÉE EN FONCTION DU SUPPORT SUR LEQUEL LE CROCHET EST APPLIQUÉ. CETTE CAPACITÉ EST INDICUÉE DANS LE MANUEL D'UTILISATION DU PRODUIT.**
- ADAPTEUR**
L'ADAPTEUR, COMBINÉ À N'IMPORTE QUEL ÉQUIPEMENT, PERMET SON ACCROCHAGE À L'ATTACHE RAPIDE M'LOCK